

## Doraz potažený tvrdokovem a s rýhováním

### Popis zboží/obrázky produktu



### Popis

#### Materiál:

Zušlechtěná ocel 1.0503.

#### Provedení:

Doraz zušlechtěný na 1200–1400 N/mm<sup>2</sup>, brynýrováno.

Ozubení broušeno, bez povrchové úpravy.

#### Upozornění:

Doraz je na jedné dorazové straně rýhován a na druhé dorazové straně potažený tvrdokovem.

### Výkresy

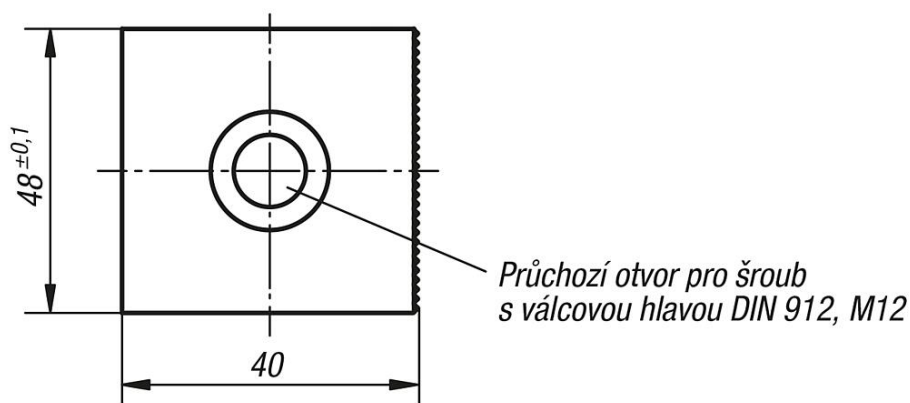
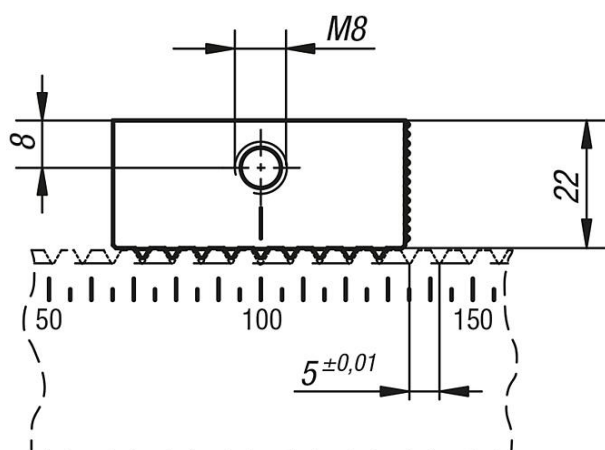

### Přehled zboží

#### Doraz potažený tvrdokovem a s rýhováním

| Objednací číslo | Rozměry    |
|-----------------|------------|
| K0905.5201202   | viz výkres |

