

Vícenásobné upínací systémy měkké dorazy

Popis zboží/obrázky produktu

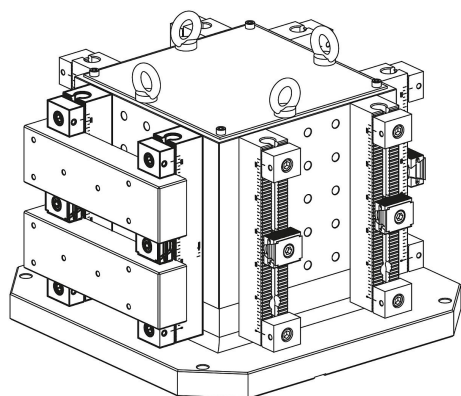
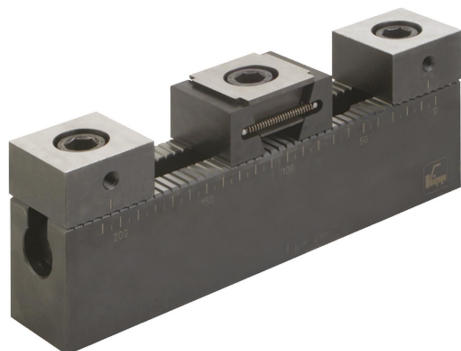

Popis

Materiál:

Základová lišta, dorazy a klínový upínač z oceli pro zušlechťení.

Provedení:

Ozubení povrchově kaleno a broušeno.
Upínací segmenty kaleny a bryňrovány.

Upozornění:

Upínací segmenty mají podle velikosti 3mm (K0903.08) nebo 5mm (K0903.12, K0903.16) přídavek na obrábění na upínací čelist.

Výkresy

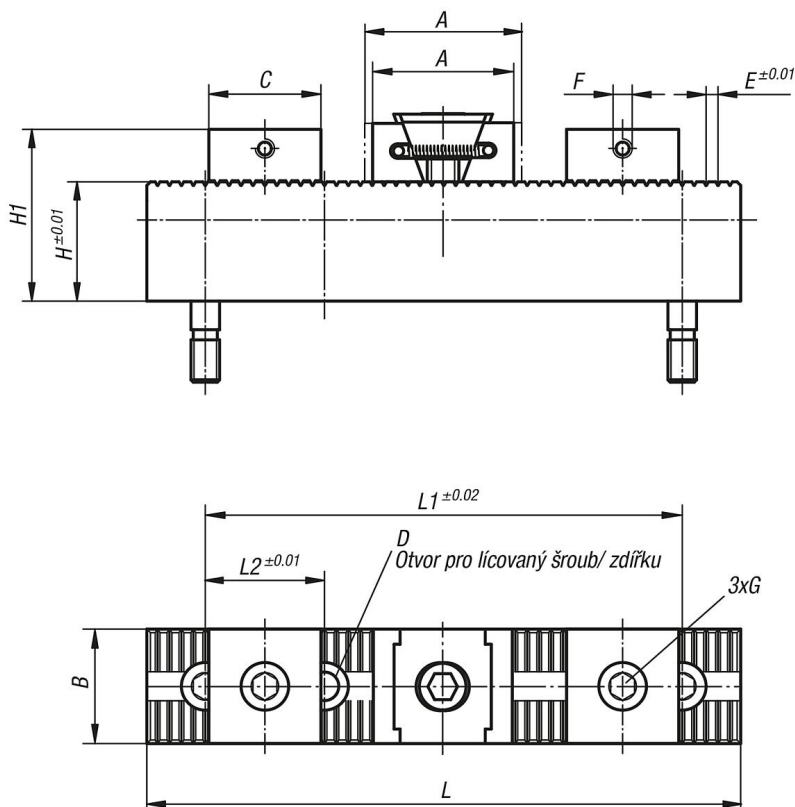

Přehled zboží

Vícenásobné upínací systémy měkké dorazy

Přehled zboží

Vícenásobné upínací systémy měkké dorazy

Objednáací číslo	A min.	A max.	B	C	D	E	F	G Šroub s válcovou hlavou DIN 912	H	H1	L	L1	L2	Upínací síla cca kN	Hmotnost kg
K0903.08	36,5	39,5	24	31	12H6	2,5	M5	M8x25	40	55	199	150	50	11	1,4
K0903.12	54	59,5	48	50	12F7	5	M8	M12x30	50	72	249	200	50	23	4,9
K0903.16	65	72	48	50	16F7	5	M8	M16x40	63	92	249	200	50	38	6,52