

# Kliky pro ruční ovládání z nerez, s otočnou válcovou úchytkou

## Popis zboží/obrázky produktu



### Popis

#### Provedení:

Bez povrchové úpravy.

#### Upozornění:

Podobné DIN 469.

## Výkresy

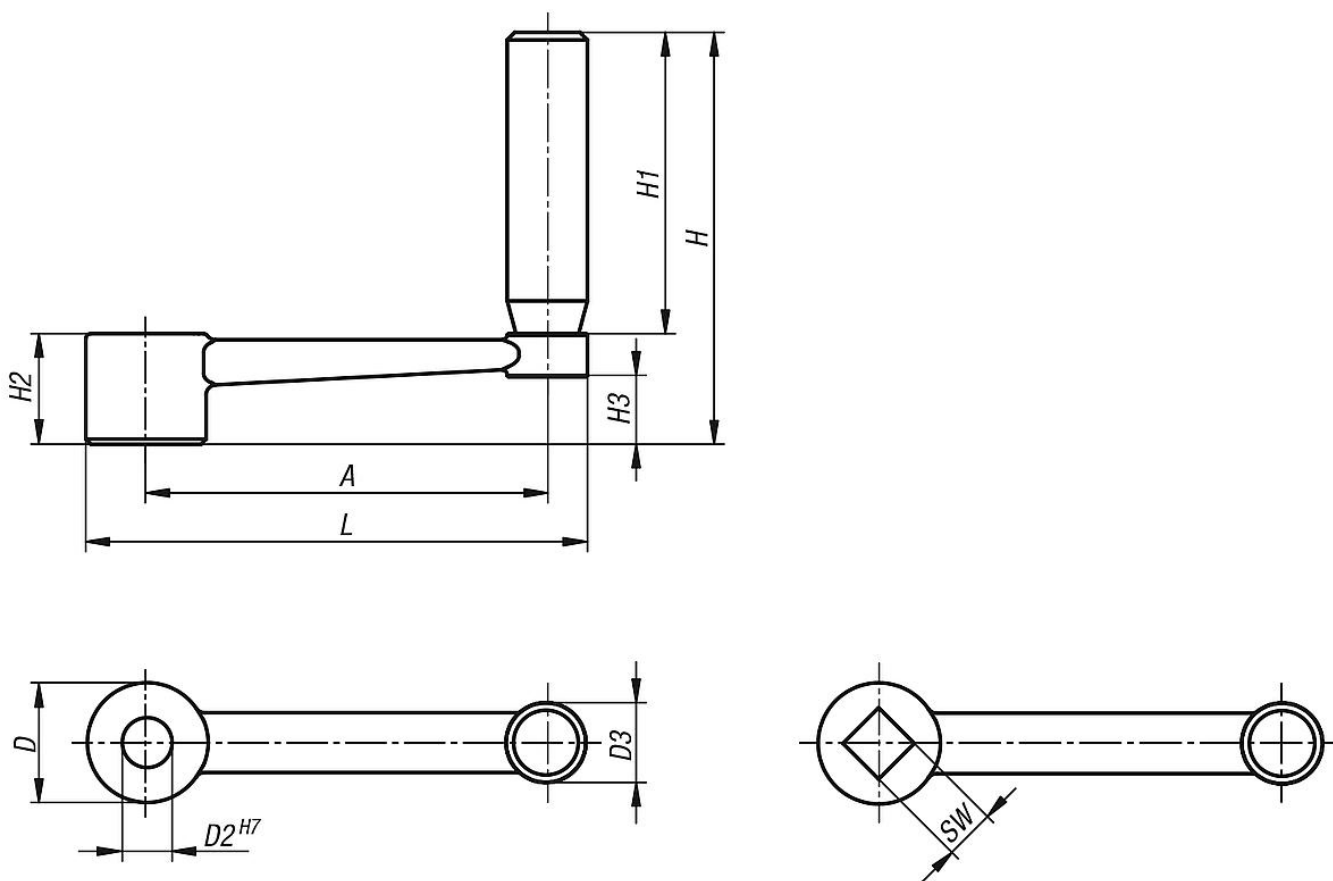

## Přehled zboží

### Kliky pro ruční ovládání z nerez, s otočnou válcovou úchytkou

Objednací číslo	Provedení 1	Provedení 2	A	D	D2	D3	H	H1	H2	H3	L	SW
K0999.3110	kalibrováný otvor	bez příčného otvoru	80	24	10	16	82	60	22	13,4	100	-
K0999.3212	kalibrováný otvor	bez příčného otvoru	100	28	12	20	98	72	26	16	124	-
K0999.3314	kalibrováný otvor	bez příčného otvoru	125	30	14	26	118	90	28	15,8	153	-
K0999.3417	kalibrováný otvor	bez příčného otvoru	160	34	17	26	122	90	32	19,6	190	-

## Kliky pro ruční ovládání z nerezu, s otočnou válcovou úchytkou

### Přehled zboží

Objednací číslo	Provedení 1	Provedení 2	A	D	D2	D3	H	H1	H2	H3	L	SW
<b>K0999.4110</b>	vnitřní čtyřhran	bez příčného otvoru	80	24	-	16	82	60	22	13,4	100	10
<b>K0999.4212</b>	vnitřní čtyřhran	bez příčného otvoru	100	28	-	20	98	72	26	16	124	12
<b>K0999.4314</b>	vnitřní čtyřhran	bez příčného otvoru	125	30	-	26	118	90	28	15,8	153	14
<b>K0999.4417</b>	vnitřní čtyřhran	bez příčného otvoru	160	34	-	26	122	90	32	19,6	190	17