

Kruhové základny ke kloubovým nožkám ze zinkového tlakového odlitku nebo nerezů, provedení A

Popis zboží/obrázky produktu



Popis

Materiál:

Kruhová základna tlakový zinkový odlitek nebo nerezová ocel 1.4305.

Provedení:

Kruhová základna ze zinkové slitiny, černě komaxitované. Kruhová základna z nerezů, bez povrchové úpravy.

Upozornění:

Kloubové nožky se skládají z kruhové základny a rektifikačního šroubu nebo kuličkového kloubu. Každou základnu lze kombinovat s libovolným rektifikačním šroubem, resp. kuličkovým kloubem.

Příslušné rektifikační šrouby viz K0421.

Příslušné kuličkové klouby viz K0422.

Výkresy

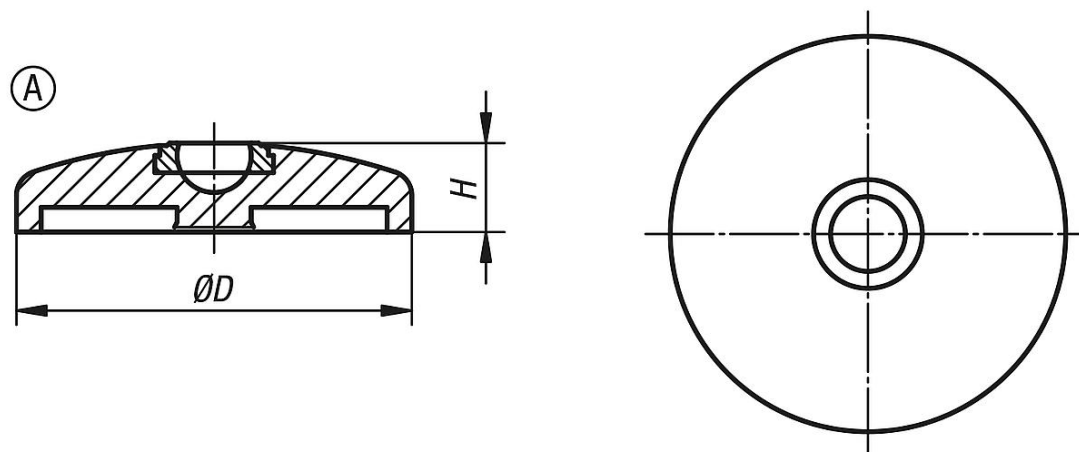

Přehled zboží

Objednací číslo	Provedení	Materiál základní těleso	D	A	H	Zatížitelnost max. kN
K0416.10301	A	zinek	30	-	18	20
K0416.10401	A	zinek	40	-	18	30
K0416.10451	A	zinek	45	-	18	30
K0416.10501	A	zinek	50	-	18	30
K0416.10601	A	zinek	60	-	18	30
K0416.10801	A	zinek	80	-	18	30
K0416.11001	A	zinek	100	-	18	35
K0416.11201	A	zinek	120	-	18	35
K0416.10302	A	nerezová ocel	30	-	18	20
K0416.10402	A	nerezová ocel	40	-	18	30
K0416.10452	A	nerezová ocel	45	-	18	30
K0416.10502	A	nerezová ocel	50	-	18	35
K0416.10602	A	nerezová ocel	60	-	18	35
K0416.10802	A	nerezová ocel	80	-	18	35
K0416.11002	A	nerezová ocel	100	-	18	40
K0416.11202	A	nerezová ocel	120	-	18	40

**Kruhové základny ke kloubovým nožkám ze zinkového tlakového odlitku
nebo nerezů, provedení A**

Přehled zboží
