

# Aretační čepy z oceli, bez nákrůžku, s hříbovitým úchytem z nerezové oceli a s pojistnou maticí

Popis zboží/obrázky produktu

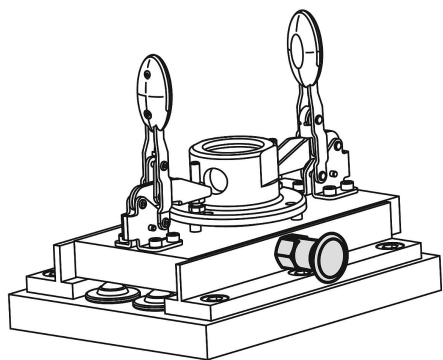

## Popis

### Materiál:

Aretační kolík kalený:  
Závitové pouzdro 1.4305.  
Aretační kolík 1.4034.

Aretační kolík nekalený:  
Závitové pouzdro 1.4305.  
Aretační kolík 1.4305.

Hříbovitý úchyt 1.4305, elektrolyticky leštěný.

### Provedení:

Bez povrchové úpravy, aretační kolík broušený.

### Upozornění:

Aretační čepy se užívají tam, kde je třeba zabránit změně aretačního nastavení příčnými silami. Teprve až po ručním vysunutí čepu je možné nastavit jinou aretační polohu.

Pro účely našroubování je možné dodat montážní klíč ke šroubu. Ten je třeba zasunout pod uvolněnou hříbovitou úchytku tak, aby jeho kolíky zapadly do drážky v horní části šroubu.

### Na vyžádání:

Nadstandardní provedení.

### Příslušenství:

Distanční kroužky K0665

# Aretační čepy z oceli, bez nákrůžku, s hříbovitým úchytem z nerezové oceli a s pojistnou maticí

Výkresy

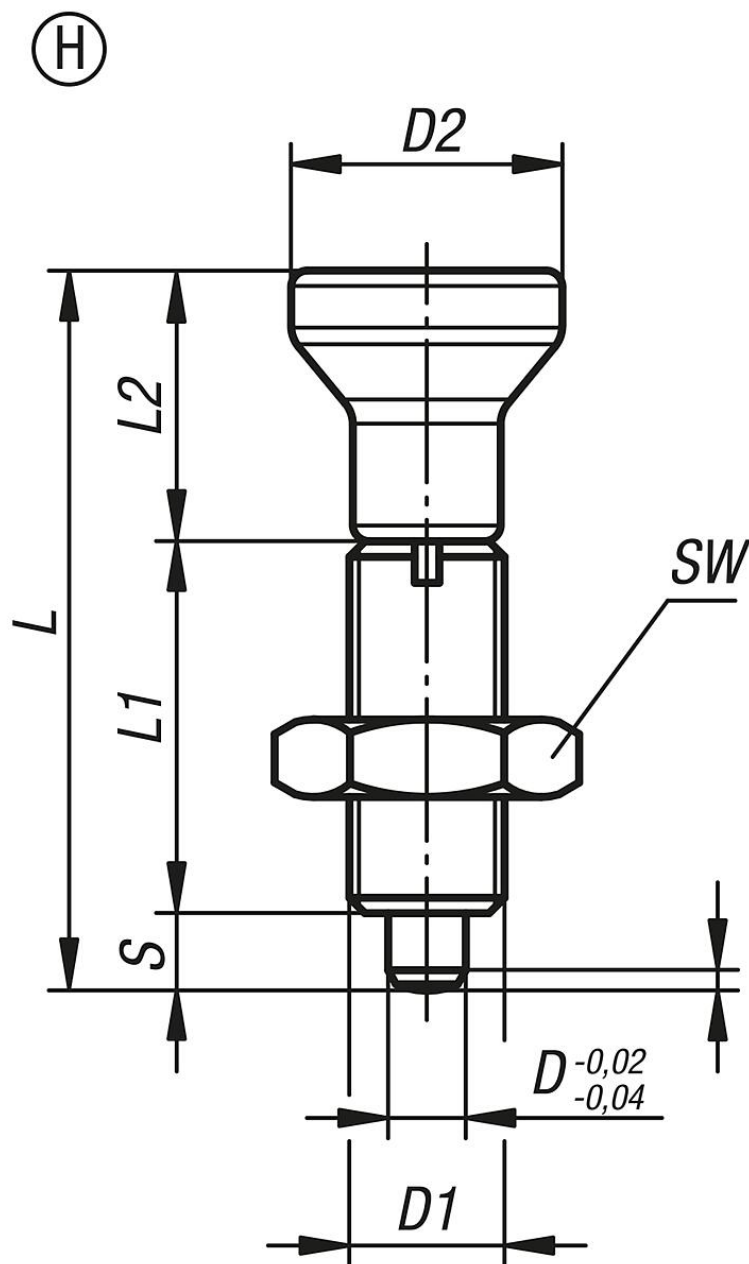

## Přehled zboží

Objednáací číslo	Materiál základního tělesa	Provedení	Povrch základního tělesa	D	D1	D2	L	L1	L2	Zdvih S	SW	F x 30°	Síla pružiny začátek F1 cca N	Síla pružiny konec F2 cca N	Objednáací číslo klíč ke šroubu
K0634.002903	nerezová ocel	H	kalená	3	M6x0,75	14	34,5	17	14	3,5	10	0,8	4,5	10	K0344.99
K0634.002004	nerezová ocel	H	kalená	4	M8x1	18	43	21	18	4	13	1	6	12	K0344.90
K0634.002105	nerezová ocel	H	kalená	5	M10x1	21	50	24	21	5	17	1,3	5	12	K0344.91
K0634.002206	nerezová ocel	H	kalená	6	M12x1,5	25	59	28	25	6	19	1,8	6	14	K0344.92
K0634.002308	nerezová ocel	H	kalená	8	M16x1,5	33	77	36	33	8	24	2,3	15	35	K0344.93
K0634.002410	nerezová ocel	H	kalená	10	M20x1,5	33	83	40	33	10	30	2,8	15	34	K0344.94
K0634.002412	nerezová ocel	H	kalená	12	M20x1,5	33	87	42	33	12	30	2,8	15	39	K0344.94
K0634.002516	nerezová ocel	H	kalená	16	M24x2	40	106	50	40	16	36	3,2	20	46	K0344.95
K0634.112903	nerezová ocel	H	netvrzeno	3	M6x0,75	14	34,5	17	14	3,5	10	0,8	4,5	10	K0344.99
K0634.112004	nerezová ocel	H	netvrzeno	4	M8x1	18	43	21	18	4	13	1	6	12	K0344.90
K0634.112105	nerezová ocel	H	netvrzeno	5	M10x1	21	50	24	21	5	17	1,3	5	12	K0344.91
K0634.112206	nerezová ocel	H	netvrzeno	6	M12x1,5	25	59	28	25	6	19	1,8	6	14	K0344.92

## Aretační čepy z oceli, bez nákrůžku, s hříbovitým úchytem z nerezové oceli a s pojistnou maticí

### Přehled zboží

Objednáací číslo	Materiál základní těleso	Provedení	Povrch základního tělesa	D	D1	D2	L	L1	L2	Zdvih S	SW	F x 30°	Síla pružiny začátek F1 cca N	Síla pružiny konec F2 cca N	Objednáací číslo klíč ke šroubu
<b>K0634.112308</b>	nerezová ocel	H	netvrzeno	8	M16x1,5	33	77	36	33	8	24	2,3	15	35	K0344.93
<b>K0634.112410</b>	nerezová ocel	H	netvrzeno	10	M20x1,5	33	83	40	33	10	30	2,8	15	34	K0344.94
<b>K0634.112412</b>	nerezová ocel	H	netvrzeno	12	M20x1,5	33	87	42	33	12	30	2,8	15	39	K0344.94
<b>K0634.112516</b>	nerezová ocel	H	netvrzeno	16	M24x2	40	106	50	40	16	36	3,2	20	46	K0344.95