

Svěrací kroužky široké proříznuté, vnější

Popis zboží/obrázky produktu

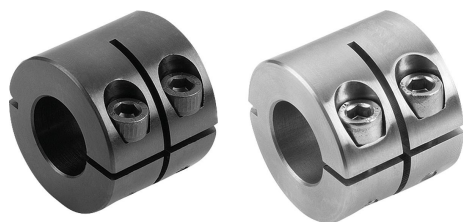

Popis

Materiál:

Ocel 1.0718.
Nerezová ocel 1.4305.

Provedení:

Ocel bryněvaná, šroub z oceli 12.9.
Nerezová ocel bez povrchové úpravy, šroub z nerezové oceli A2-70.

Upozornění:

Proříznuté svěrací kroužky vnější obepínají hřídel s rovnoměrným rozložením svěrné síly. To vede k rozměrově přesnému uložení a velmi vysokým přídržným silám, aniž by došlo k poškození hřídele.

Tolerance hřídele by se měla pohybovat v poli h11.

Na základě proříznutí na vnější straně svěracího kroužku lze dosahovat až o 15 % vyšších svěracích sil než u provedení s proříznutím na vnitřní straně. Otvor zůstává válcový, čímž je hřídel přesně obepnuta. Menší nevyváženost.

Teplotní rozsah:

-40 °C - +175 °C.

Na vyžádání:

Jiné rozměry.

Výkresy

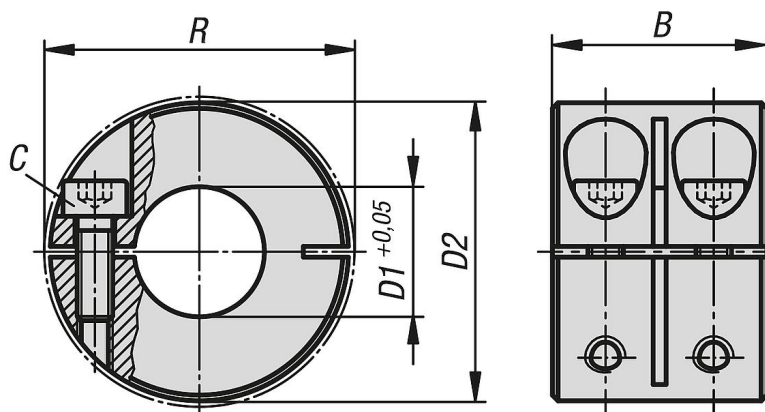

Přehled zboží

Upínací kroužky proříznuté, vnější

Objednací číslo	Typ provedení	Materiál základní těleso	B	C (DIN 912)	D1	D2	R
K1923.100801	vnější drážkování	ocel	20	M3x8	8	18	22,4
K1923.101001	vnější drážkování	ocel	20	M3x10	10	24	26
K1923.101201	vnější drážkování	ocel	24	M4x12	12	28	31,8
K1923.101601	vnější drážkování	ocel	29	M5x16	16	34	39,4

Svěrací kroužky široké proříznuté, vnější

Přehled zboží

Objednací číslo	Typ provedení	Materiál základní těleso	B	C (DIN 912)	D1	D2	R
K1923.102001	vnější drážkování	ocel	33	M6x18	20	40	46,4
K1923.102501	vnější drážkování	ocel	33	M6x18	25	45	50,8
K1923.103001	vnější drážkování	ocel	33	M6x18	30	54	58,6
K1923.104001	vnější drážkování	ocel	33	M6x18	40	60	65
K1923.105001	vnější drážkování	ocel	41	M8x25	50	78	87
K1923.100802	vnější drážkování	nerezová ocel	20	M3x8	8	18	22,4
K1923.101002	vnější drážkování	nerezová ocel	20	M3x10	10	24	26
K1923.101202	vnější drážkování	nerezová ocel	24	M4x12	12	28	31,8
K1923.101602	vnější drážkování	nerezová ocel	29	M5x16	16	34	39,4
K1923.102002	vnější drážkování	nerezová ocel	33	M6x18	20	40	46,4
K1923.102502	vnější drážkování	nerezová ocel	33	M6x18	25	45	50,8
K1923.103002	vnější drážkování	nerezová ocel	33	M6x18	30	54	58,6
K1923.104002	vnější drážkování	nerezová ocel	33	M6x18	40	60	65
K1923.105002	vnější drážkování	nerezová ocel	41	M8x25	50	78	87