

5osé základní deska UNILOCK pro univerzální upnutí velikost systému 80 mm

Popis zboží/obrázky produktu

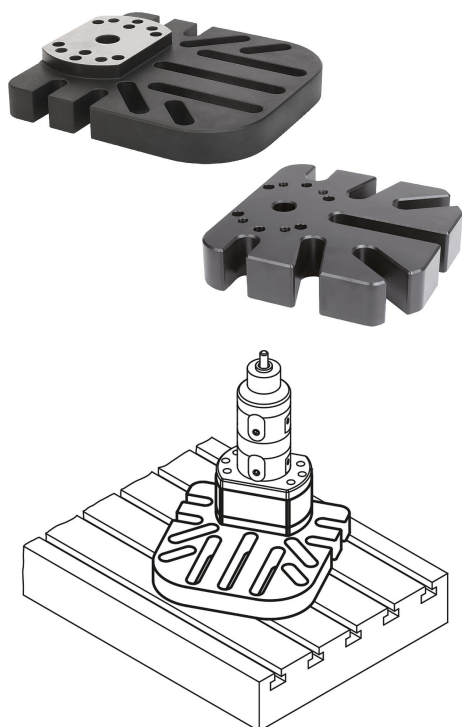

Popis

Materiál:

Cementovaná ocel.

Provedení:

Základní těleso oxidováno.

Funkční plochy po cementování kaleny a broušeny.

Upozornění:

5osé základové desky UNILOCK pro univerzální upínání jsou vhodné na strojní stoly se systémem rastrových otvorů nebo strojní stoly s T-drážkami a rovněž na rastrové desky. Díky své stabilní konstrukci se tyto zvyšující nástavby ideálně hodí jako základní prvek pro velké a těžké obrobky. Zaslouhou vhodného uspořádání upevňovacích drážek je umožněno pružné přizpůsobení se obrobku a strojnímu stolu. U větších provedení lze docílit větších vzdáleností drážek. U malého provedení jsou upevňovací drážky pro lepší výstup třísek otevřené.

Přednosti:

Stabilní základní konstrukce k upevnění 5osého základního modulu pro upnutí větších a těžších obrobků.

Rychlé upevnění základních desek díky velkému počtu upevňovacích drážek na strojní stůl.

Flexibilní polohování obrobků na strojním stole.

Odkaz na výkres:

Provedení GA: velké provedení

Provedení KA: malé provedení

Výkresy

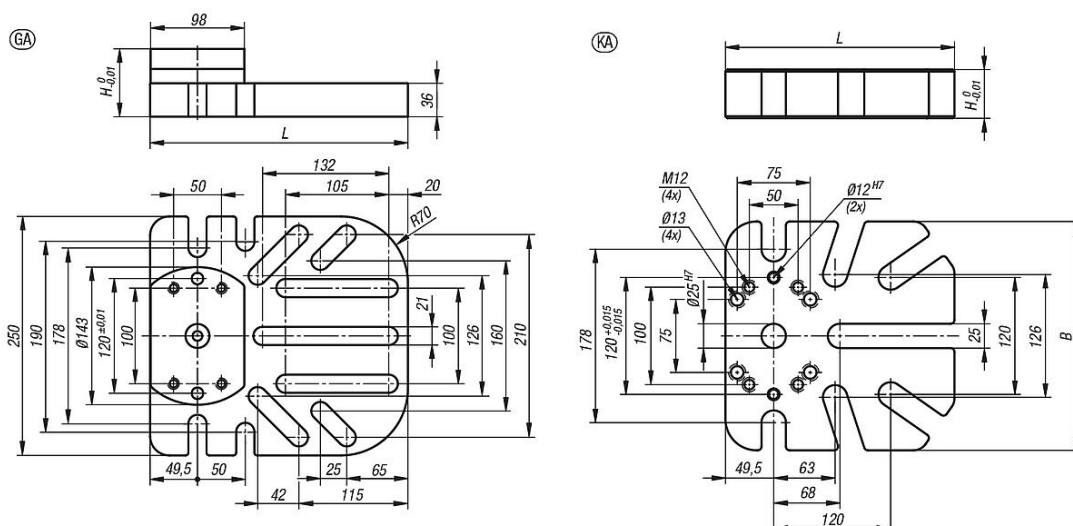

Přehled zboží

UNILOCK 5-osiowa podpora montażowa do mocowania uniwersalnego

5osé základní deska UNILOCK pro univerzální upnutí velikost systému 80 mm

Přehled zboží

Objednací číslo	Provedení 2	L	B	H	Upevňovací otvor	Hmotnost kg
K0962.25027005021	velké provedení	269,5	250	50	max. M20	14,7
K0962.23523505025	malé provedení	235	235	50	max. M24	15,3