

Trubkové úchyty z hliníku s plastovým ramenem, provedení A

Popis zboží/obrázky produktu



Popis

Materiál:

Spojovací trubka z aluminia EN AW-6060.

Patky madla z vyztuženého polyamidu.

Provedení:

Spojovací trubka v přírodním barevném provedení, eloxovaná nebo s rýhovaným plastovým potahem, černým.

Upozornění:

V oblasti objímky pro trubku mají držáky madla 2 resp. 4 trojhranné profily z polyvinylchloridu. Při zatlačení spojovací trubky dojde k odření těchto žebër, což způsobí přesně zalícované spojení. Černě pozinkované upevňovací šrouby, podložky i matice jsou součástí dodávky.

Výkresy

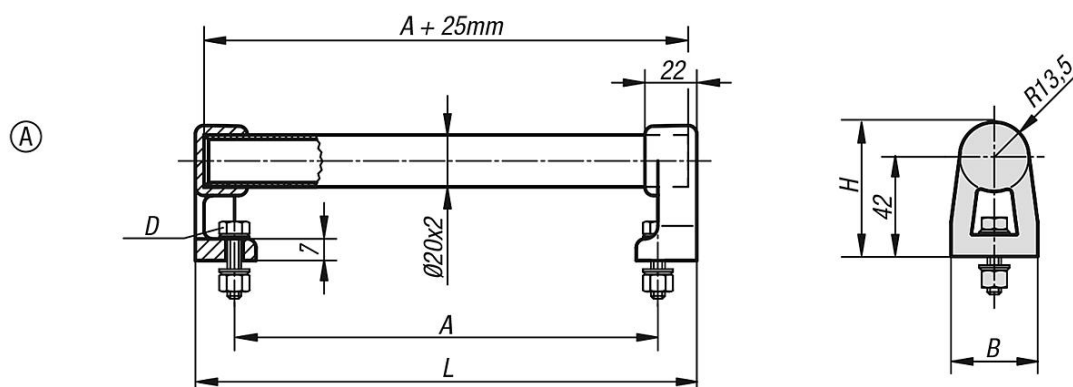

Přehled zboží

Trubková madla

Objednací číslo	Barva základního tělesa	Provedení	A	B	D	H	L	Nosná síla N
K0223.150203	přírodní	A	150	32	M5x20	55,5	184	1000
K0223.200203	přírodní	A	200	32	M5x20	55,5	234	1000
K0223.300203	přírodní	A	300	32	M5x20	55,5	334	1000
K0223.400203	přírodní	A	400	32	M5x20	55,5	434	1000
K0223.500203	přírodní	A	500	32	M5x20	55,5	534	1000
K0223.150202	černá	A	150	32	M5x20	55,5	184	1000
K0223.200202	černá	A	200	32	M5x20	55,5	234	1000
K0223.300202	černá	A	300	32	M5x20	55,5	334	1000
K0223.400202	černá	A	400	32	M5x20	55,5	434	1000
K0223.500202	černá	A	500	32	M5x20	55,5	534	1000